

1 TURRET ASSEMBLY • ASSEMBLAGE DE LA TOURELLE • MONTAJE DE LA TORRETA • ZUSAMMENBAU DES TURMS • ASSEMBLAGGIO DELLA TORRETTA • 砲塔の組み立て

! Optional extras
Options supplémentaires
Extras opcionales
Optionale Extras
Extra opzionali
その他のオプション

! Do not glue
Ne pas coller
No pegar
Nicht kleben
Non incollare
接着しないこと

! Do not glue
Ne pas coller
No pegar
Nicht kleben
Non incollare
接着しないこと

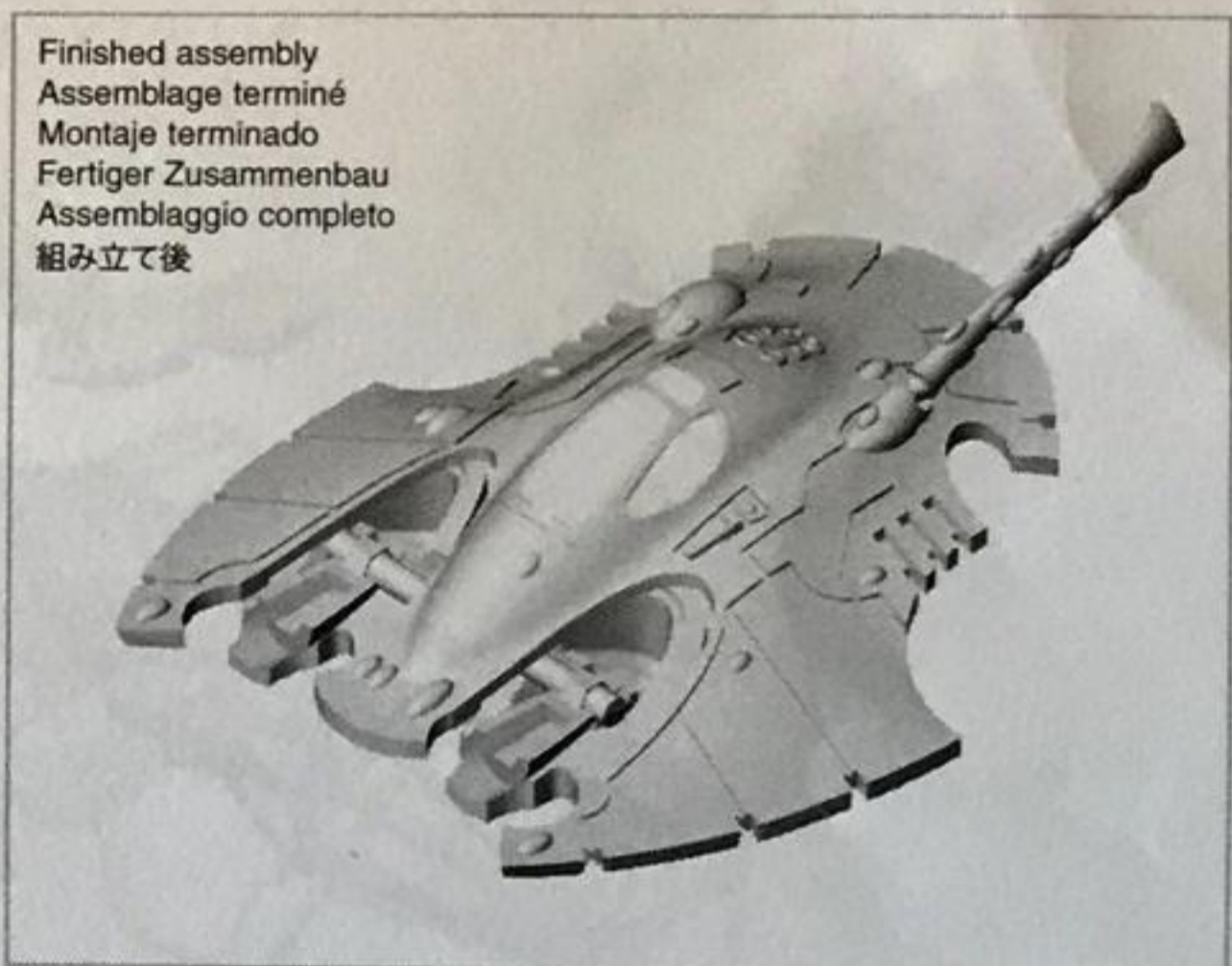
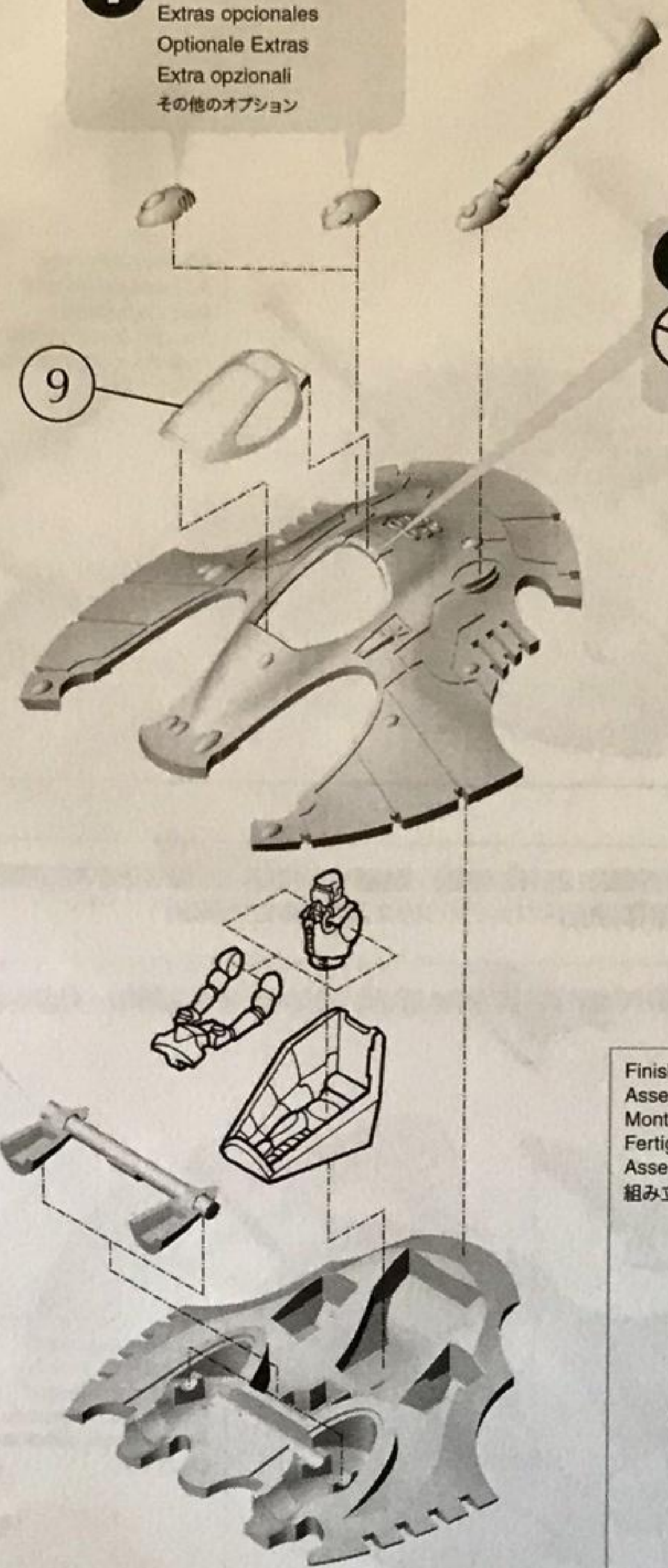

Finished assembly
Assemblage terminé
Montaje terminado
Fertiger Zusammenbau
Assemblaggio completo
組み立て後

! To assemble an Eldar Fire Prism continue with step 2. To assemble an Eldar Night Spinner continue with step 5.
Pour assembler un Prisme de Feu, poursuivez par l'étape 2. Pour assembler un Tisseur de Nuit, passez directement à l'étape 5.
Para montar un prisma, continúa con el paso 2. Para montar un night spinner, continúa con el paso 5.
Fahre fort mit Schritt 2, um einen Illum Zar zu bauen, oder springe zu Schritt 5, um eine Schattenspinne zu bauen.
Per assemblare il Prisma di Fuoco degli Eldar vai al passo 2. Per assemblare il Tessinotte degli Eldar vai al passo 5.
ファイア・プリズムを作製するときはステップ2へ、ナイト・スピナーを作製するときはステップ5へ。

2 FIRE PRISM ASSEMBLY • ASSEMBLAGE DU PRISME DE FEU • MONTAJE DEL PRISMA • ZUSAMMENBAU DES ILLUM ZAR • ASSEMBLAGGIO DEL PRISMA DI FUOCO
ファイア・プリズムの組み立て

! Paint gun pieces before assembly. Do not use super glue as it may 'fog up' the clear pieces.
Peignez les éléments des armes avant l'assemblage. N'utilisez pas de super glue car cela pourrait rendre les pièces transparentes opaques.
Pinta las armas antes del montaje. No uses superglue porque puede empañar las piezas ya pintadas.
Bemale die Teile der Waffe vor dem Zusammenbau. Verwende keinen Sekundenkleber, da er die durchsichtigen Teile milchig werden lässt.
Dipingi i componenti del cannone prima dell'assemblaggio. Non usare la colla cianoacrilica, poiché potrebbe rendere opachi i componenti trasparenti.
武器は組み立て前にペイントする。瞬間接着剤を使うとクリアパーツが「曇って」しまうので注意!

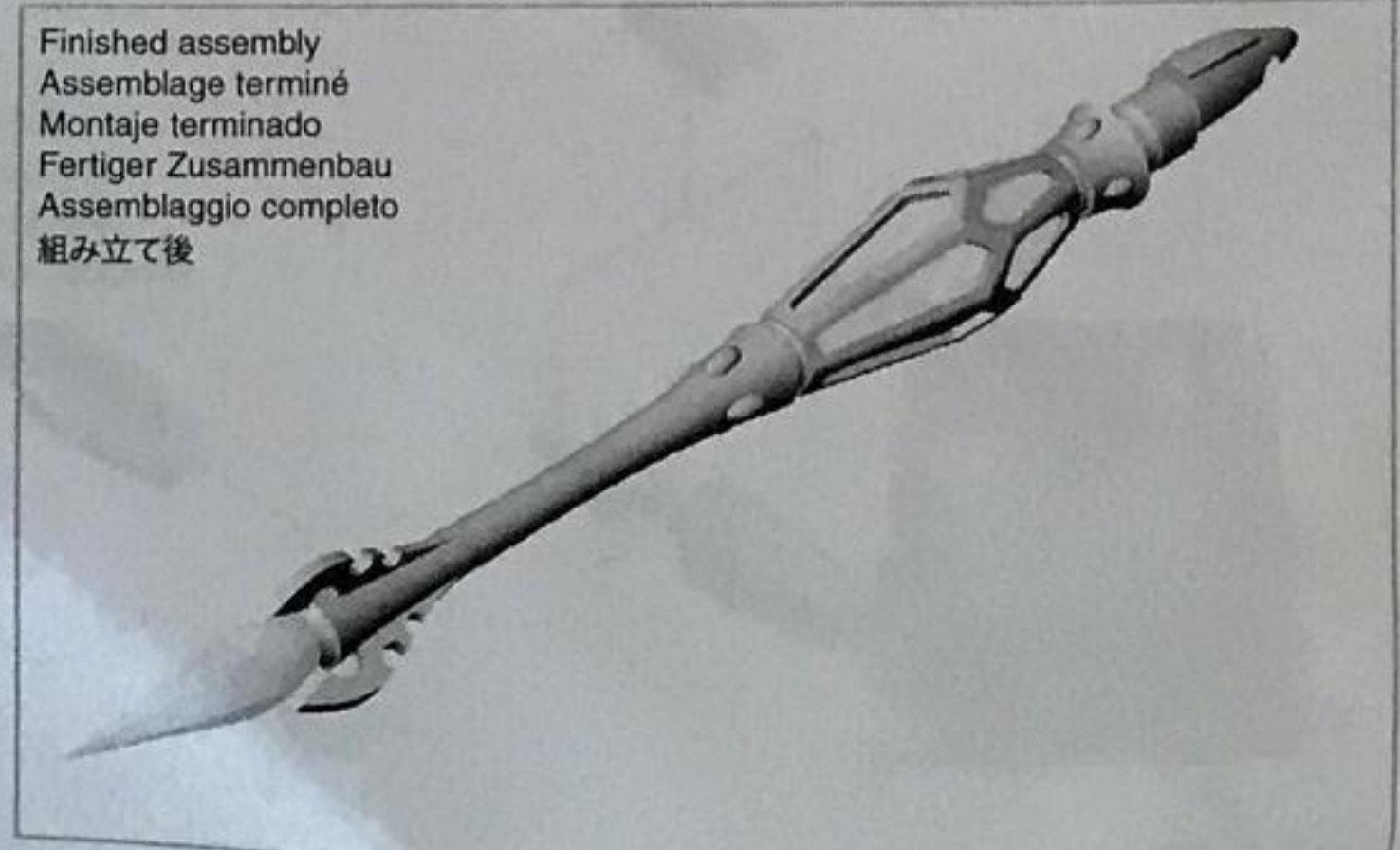
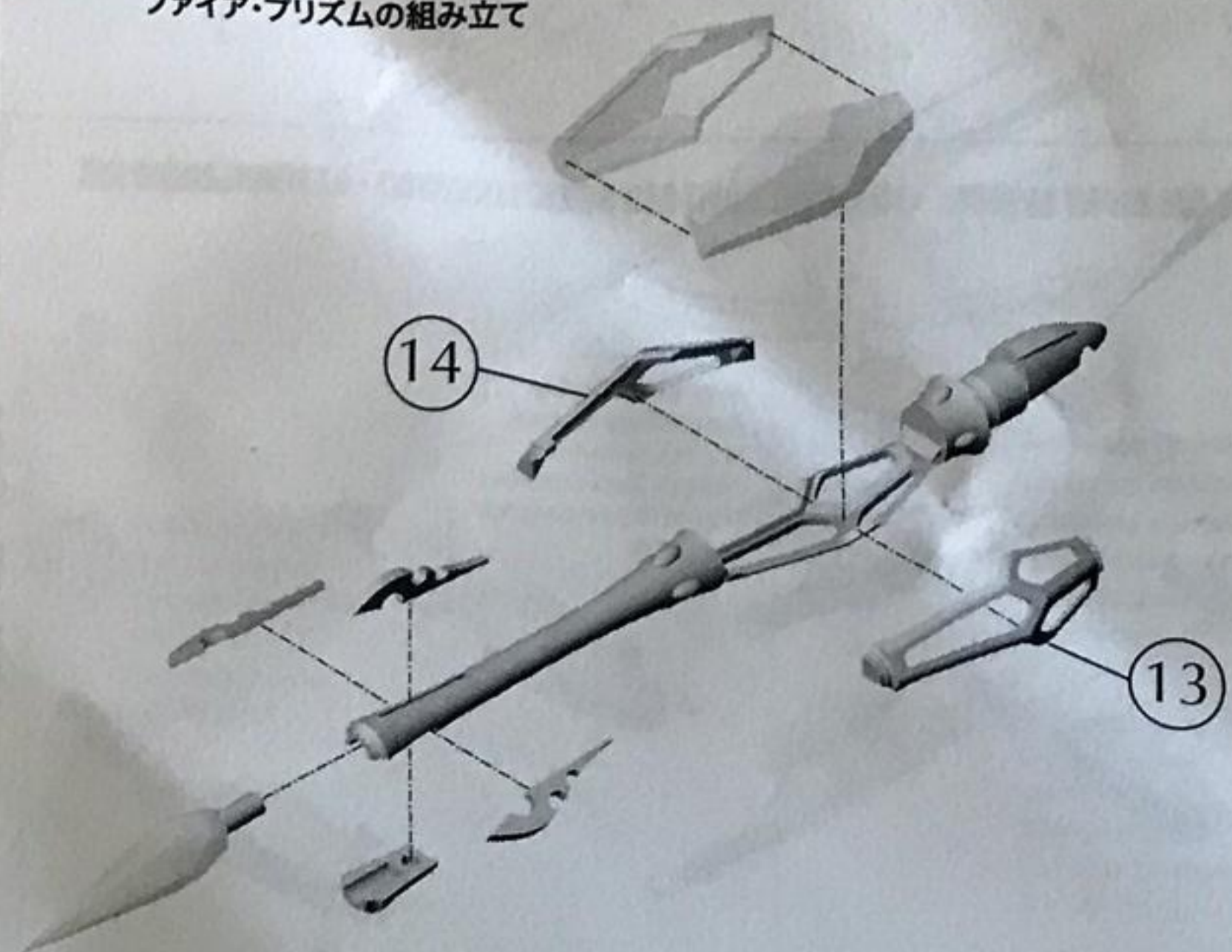

Finished assembly
Assemblage terminé
Montaje terminado
Fertiger Zusammenbau
Assemblaggio completo
組み立て後

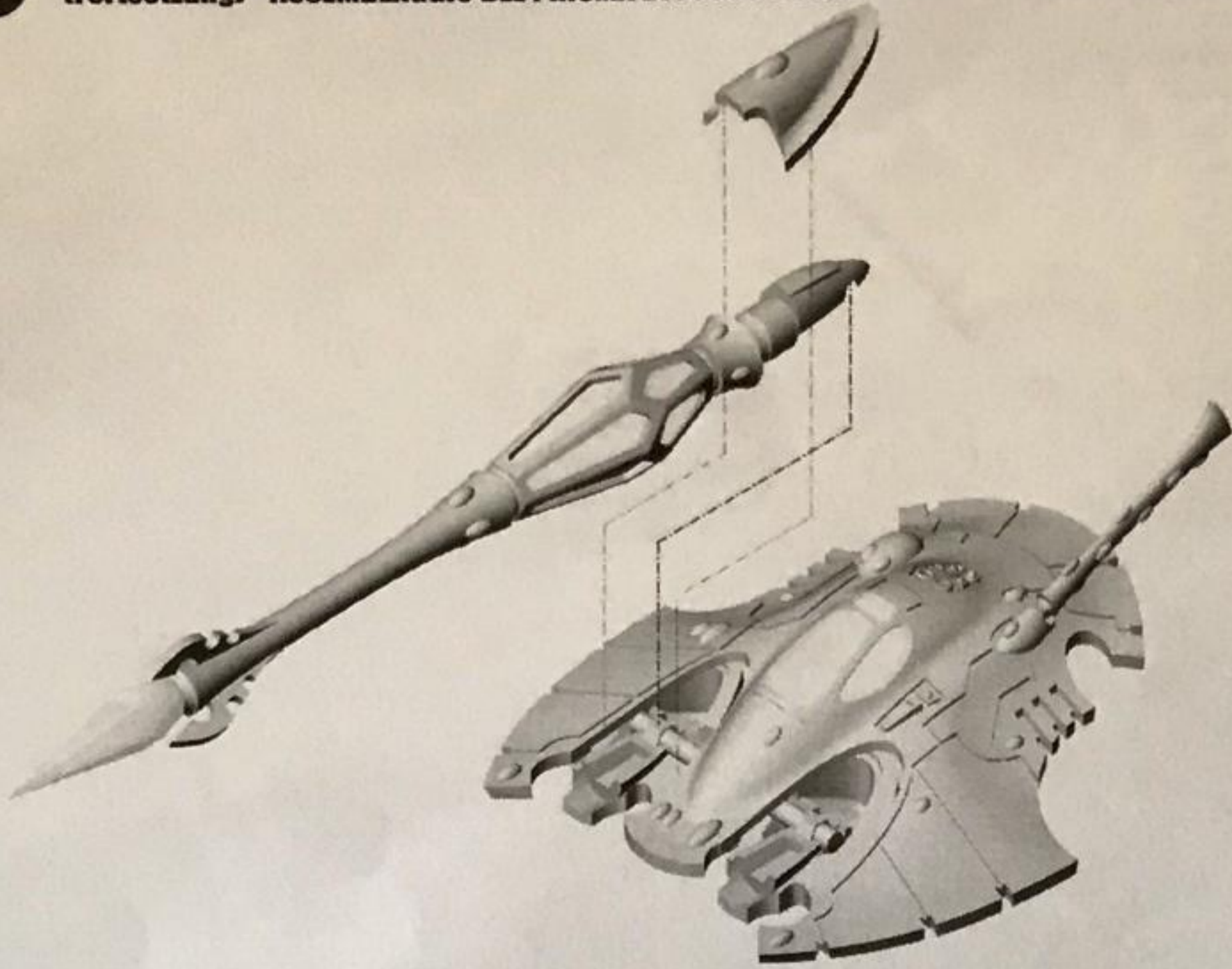
3**FIRE PRISM ASSEMBLY CONTINUED • ASSEMBLAGE DU PRISME DE FEU SUITE • CONTINUACIÓN DEL MONTAJE DEL PRISMA • ZUSAMMENBAU DES ILLUM ZAR (Fortsetzung) • ASSEMBLAGGIO DEL PRISMA DI FUOCO (SEGUE) • ファイア・プリズムの組み立て(続き)**

Finished assembly
 Assemblage terminé
 Montaje terminado
 Fertiger Zusammenbau
 Assemblaggio completo
 組み立て後

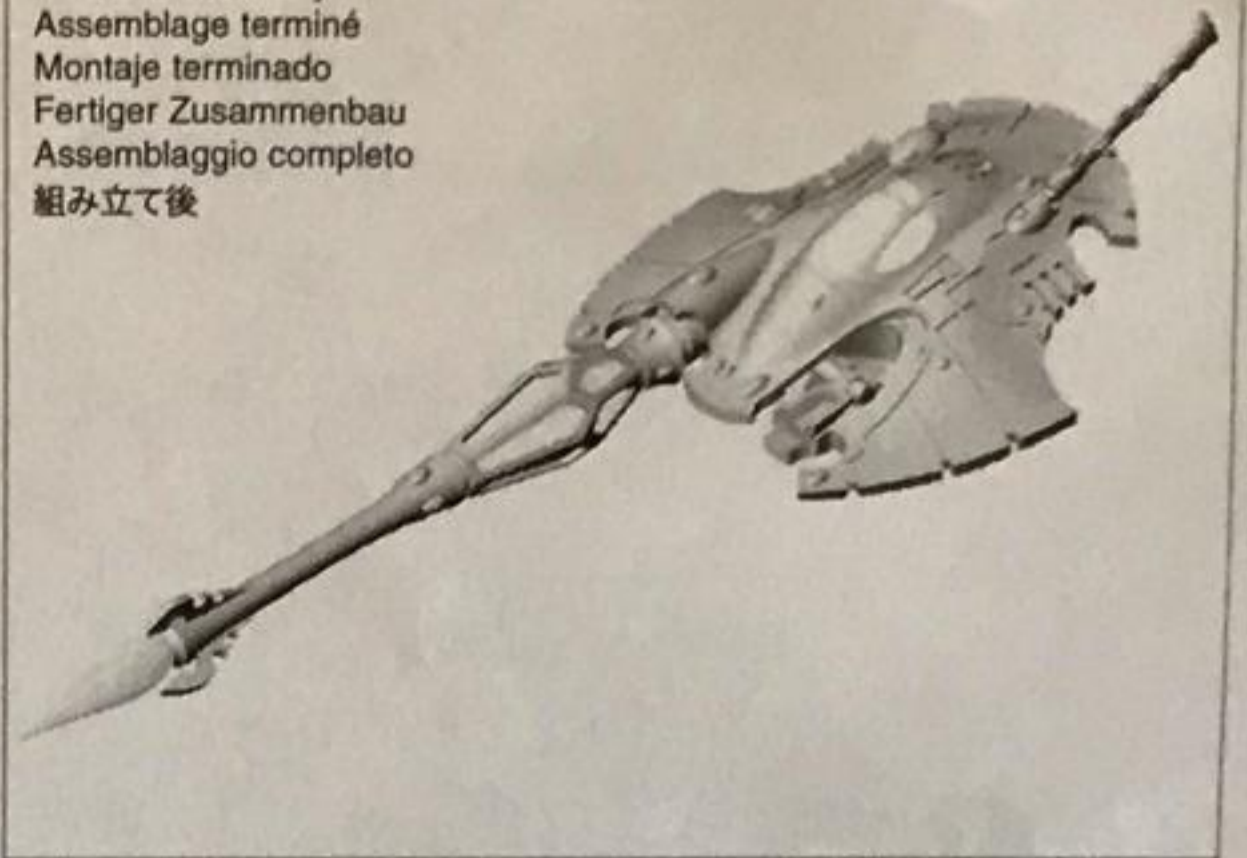
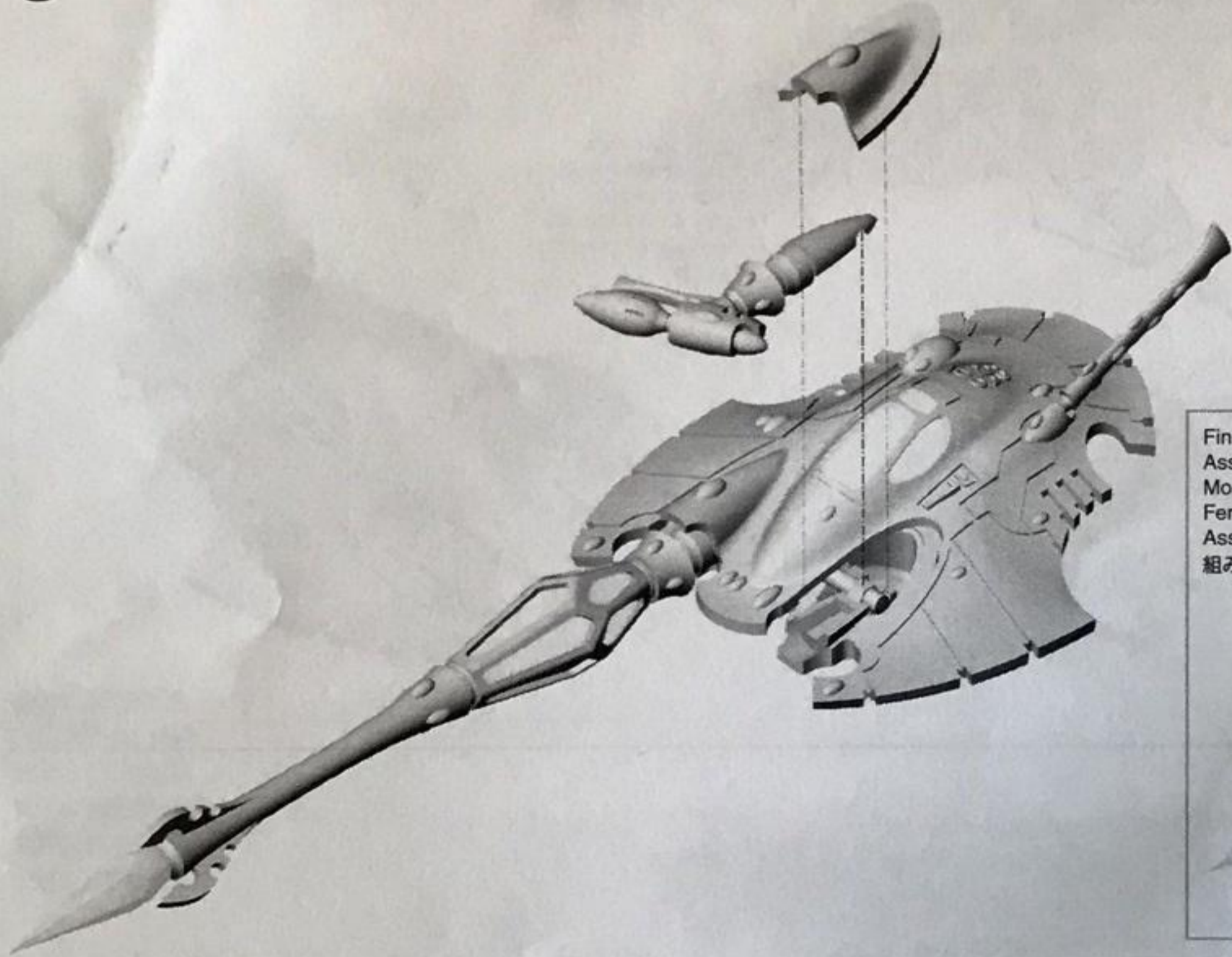
**4****FIRE PRISM ASSEMBLY CONTINUED • ASSEMBLAGE DU PRISME DE FEU SUITE • CONTINUACIÓN DEL MONTAJE DEL PRISMA • ZUSAMMENBAU DES ILLUM ZAR (Fortsetzung) • ASSEMBLAGGIO DEL PRISMA DI FUOCO (SEGUE) • ファイア・プリズムの組み立て(続き)**

Finished assembly
 Assemblage terminé
 Montaje terminado
 Fertiger Zusammenbau
 Assemblaggio completo
 組み立て後

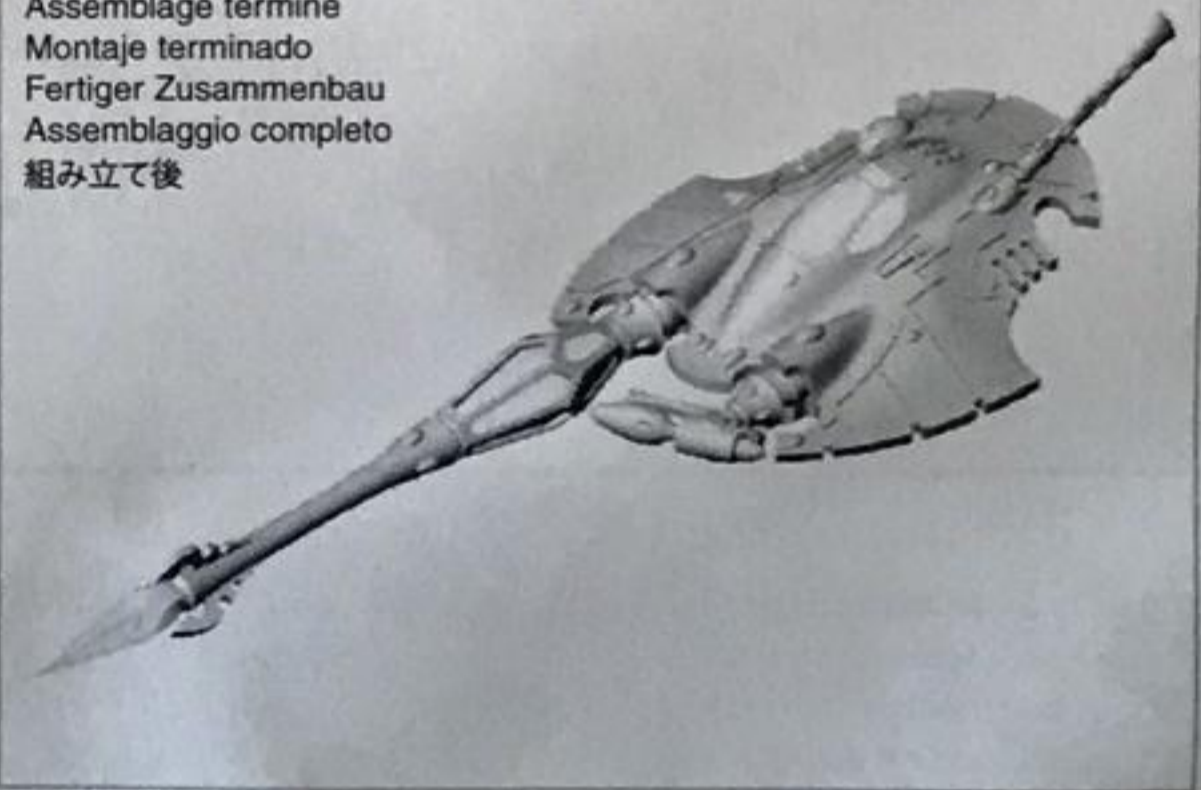
**!**

To assemble a Night Spinner, continue here from step 1.
 Pour assembler un Tisseur de Nuit, reprenez ici à partir de l'étape 1.
 Para montar un night spinner, continúa desde el paso 1.
 Fahre nach Schritt 1 hier fort, um eine Schattenspinne zu bauen.
 Per assemblare il Tessinotte, continua da questo punto direttamente dal passo 1.
 ナイト・スピナーを作製するときはステップ1へ。

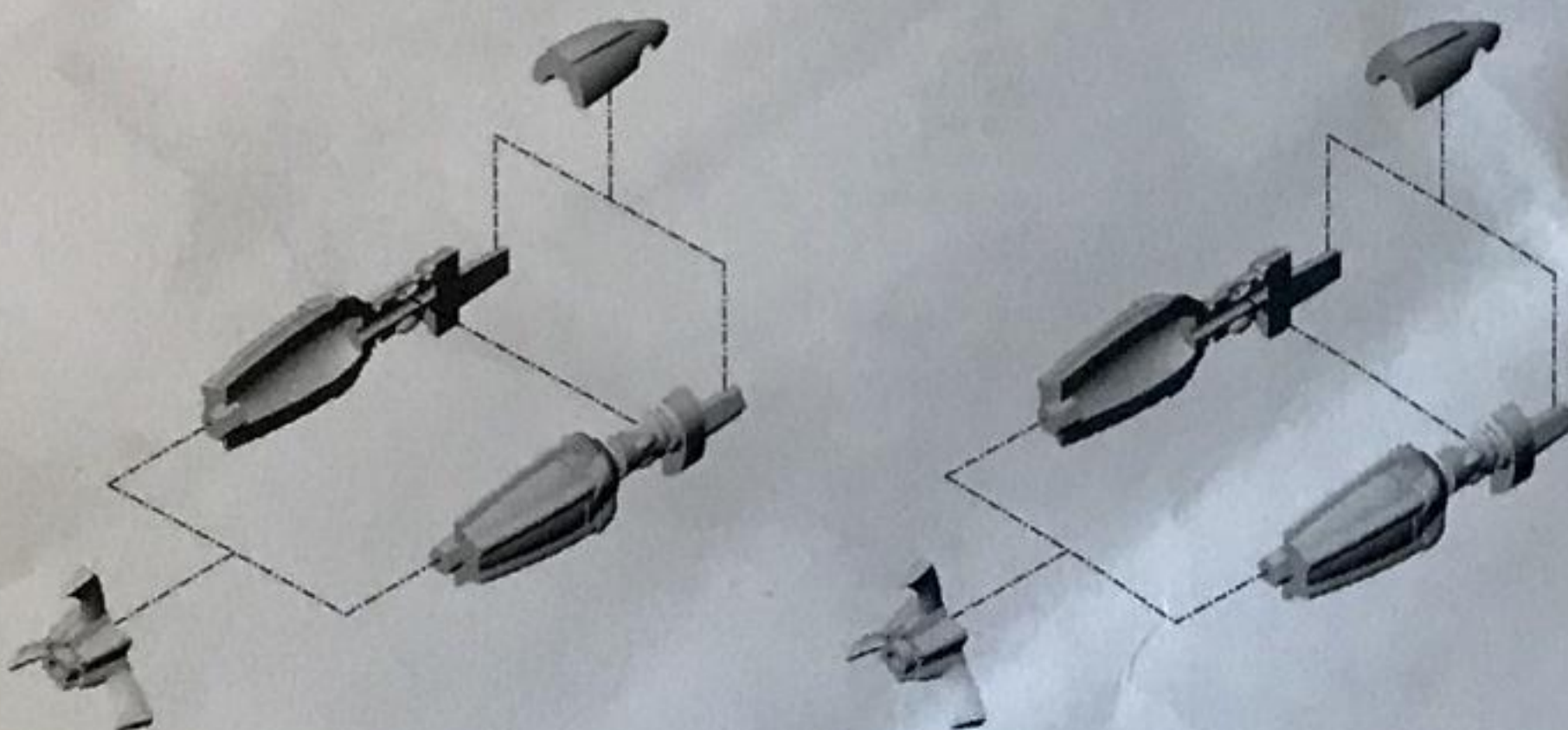
5**NIGHT SPINNER ASSEMBLY • ASSEMBLAGE DU TISSEUR DE NUIT • MONTAJE DEL NIGHT SPINNER • ZUSAMMENBAU DER SCHATTENSPINNE • ASSEMBLAGGIO DEL TESSINOTTE • ナイト・スピナーの組み立て**

Finished assembly
 Assemblage terminé
 Montaje terminado
 Fertiger Zusammenbau
 Assemblaggio completo
 組み立て後



6 NIGHT SPINNER ASSEMBLY CONTINUED • ASSEMBLAGE DU TISSEUR DE NUIT SUITE • CONTINUACIÓN DEL MONTAJE DEL NIGHT SPINNER • ZUSAMMENBAU DER SCHATTENSPIINNE (Fortsetzung) • ASSEMBLAGGIO DEL TESSINOTTE (SEGUE) • ナイト・スピナーの組み立て(続き)

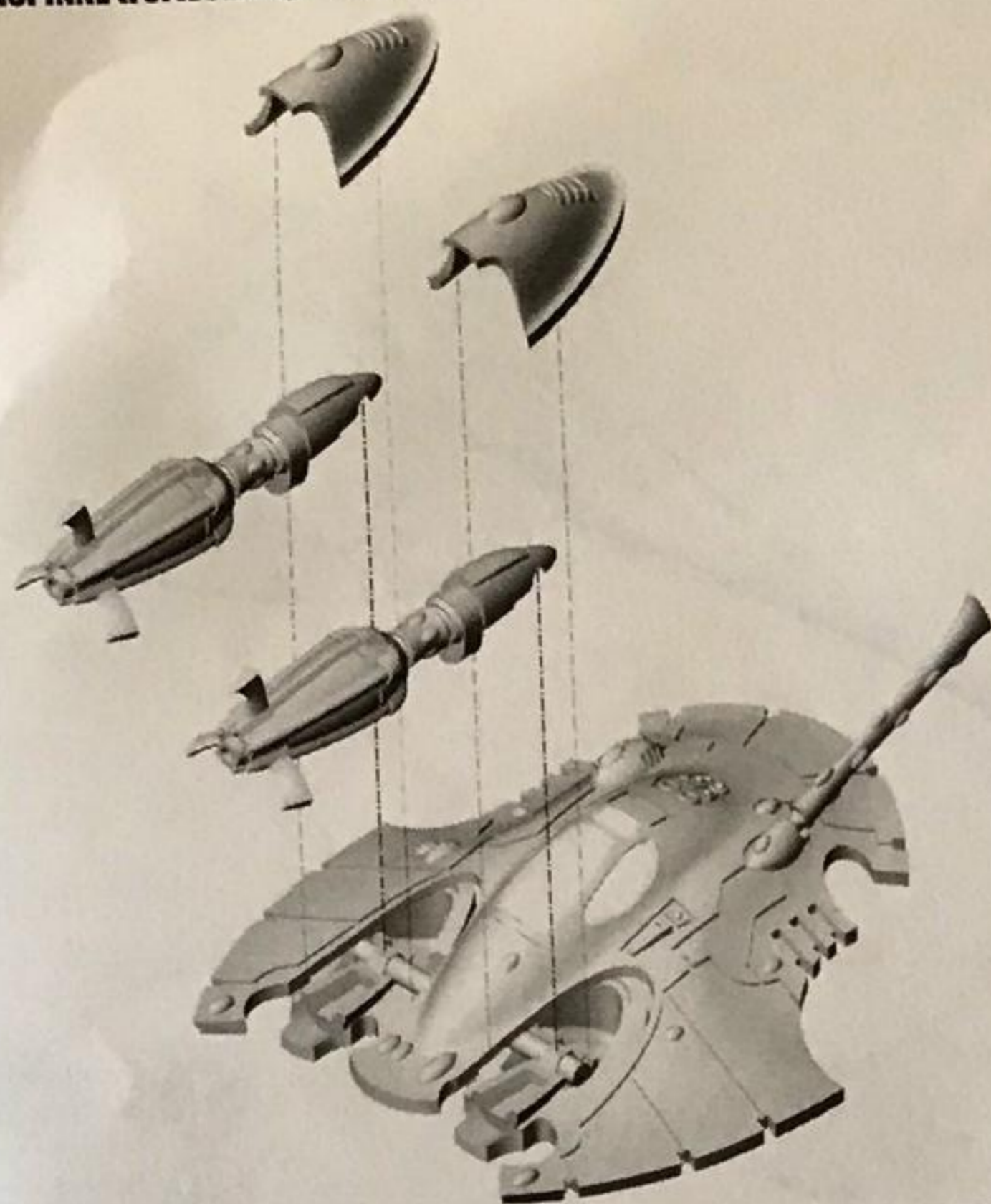

Finished assembly
Assemblage terminé
Montaje terminado
Fertiger Zusammenbau
Assemblaggio completo
組み立て後



7 HULL ASSEMBLY • ASSEMBLAGE DE LA COQUE • MONTAJE DEL CASCO • ZUSAMMENBAU DES RUMPFES • ASSEMBLAGGIO DELLO SCAFO
車体の組み立て

! Optional Star engines
Moteurs stellaires en option
Motores estelares opcionales
Optionale Zusatztriebwerke
Motori Stellari opzionali
スターエンジンの組み立て(オプション)

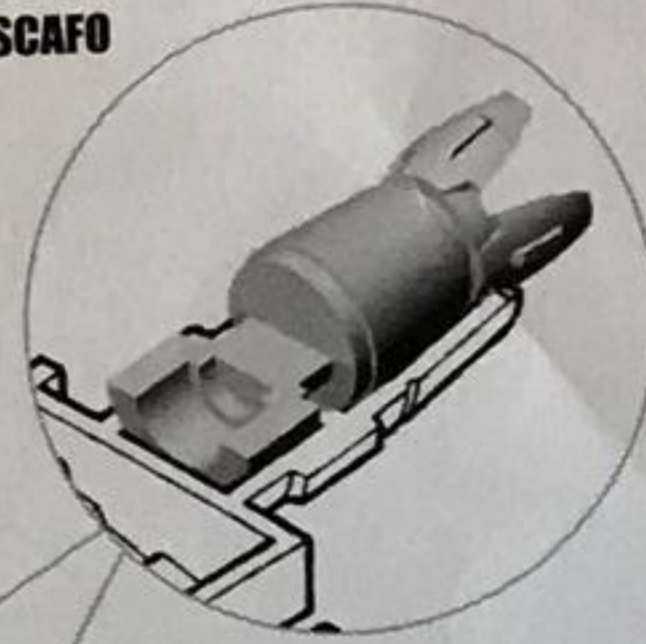
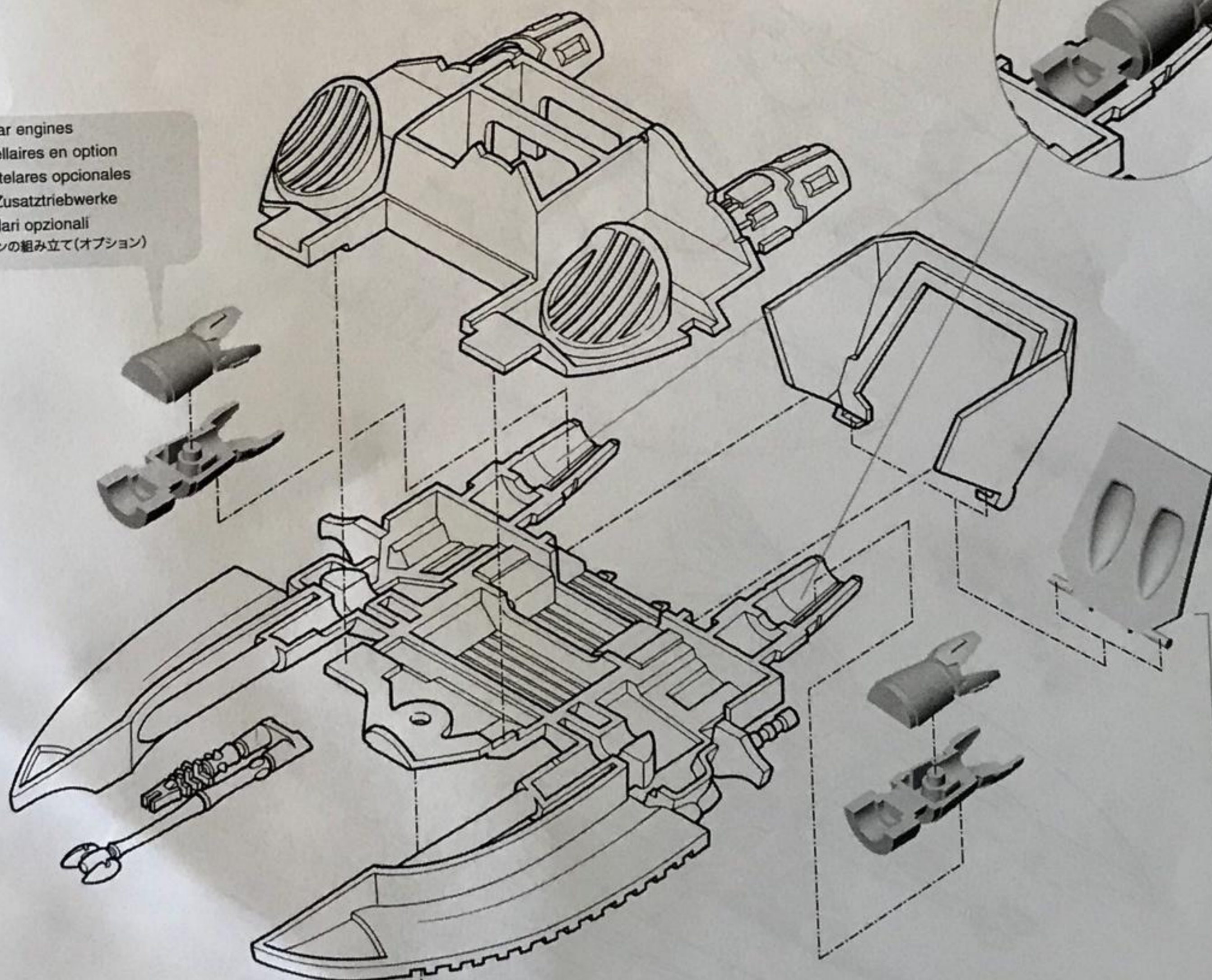

! Choice of weapon
Choix des armes
Opciones de armas
Waffenwahl
Scelta delle armi
砲塔の組み立て

Twin-linked Shuriken Catapults
Catapultes shuriken jumelées
Catapultas shuriken acopladas
Synchronisierte Shurikenkatapulte
Fucile Shuriken binato
ツインリンク・シュリケンカタapult

Shuriken Cannon
Canon shuriken
Cañón shuriken
Shurikenkanone
Cannone Shuriken
シュリケンキャノン

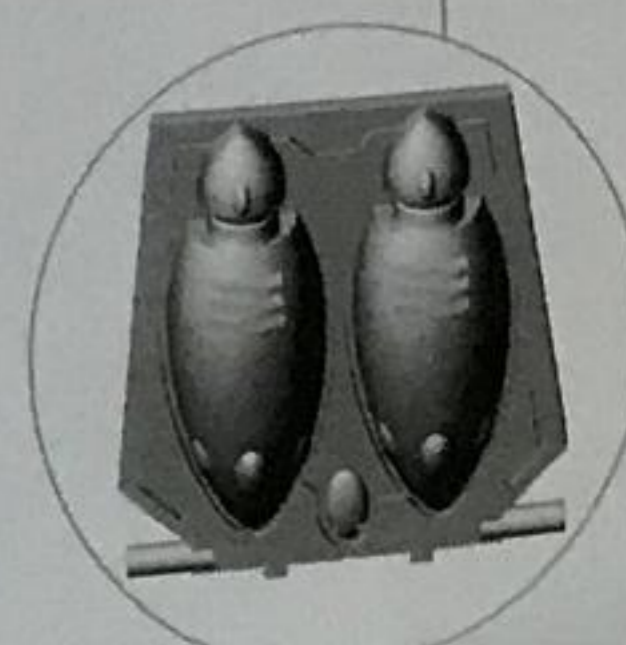

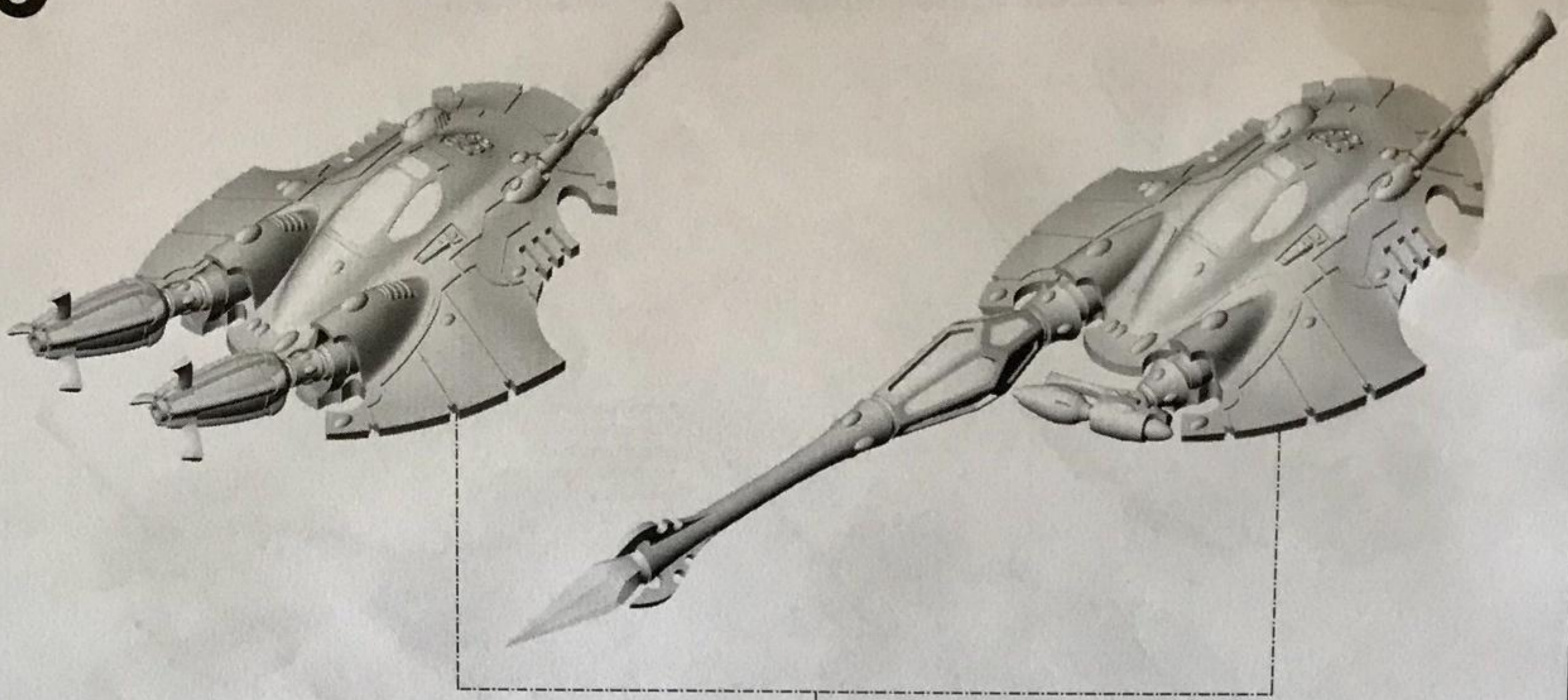

! Do not glue
 Ne pas coller
 No pegar
⊘ Nicht kleben
 Non incollare
 接着しないこと

! Do not glue to hull
 Ne pas coller à la coque
 No pegar al casco
⊘ Nicht an den Rumpf kleben
 Non incollare allo scafo
 車体に接着しないこと

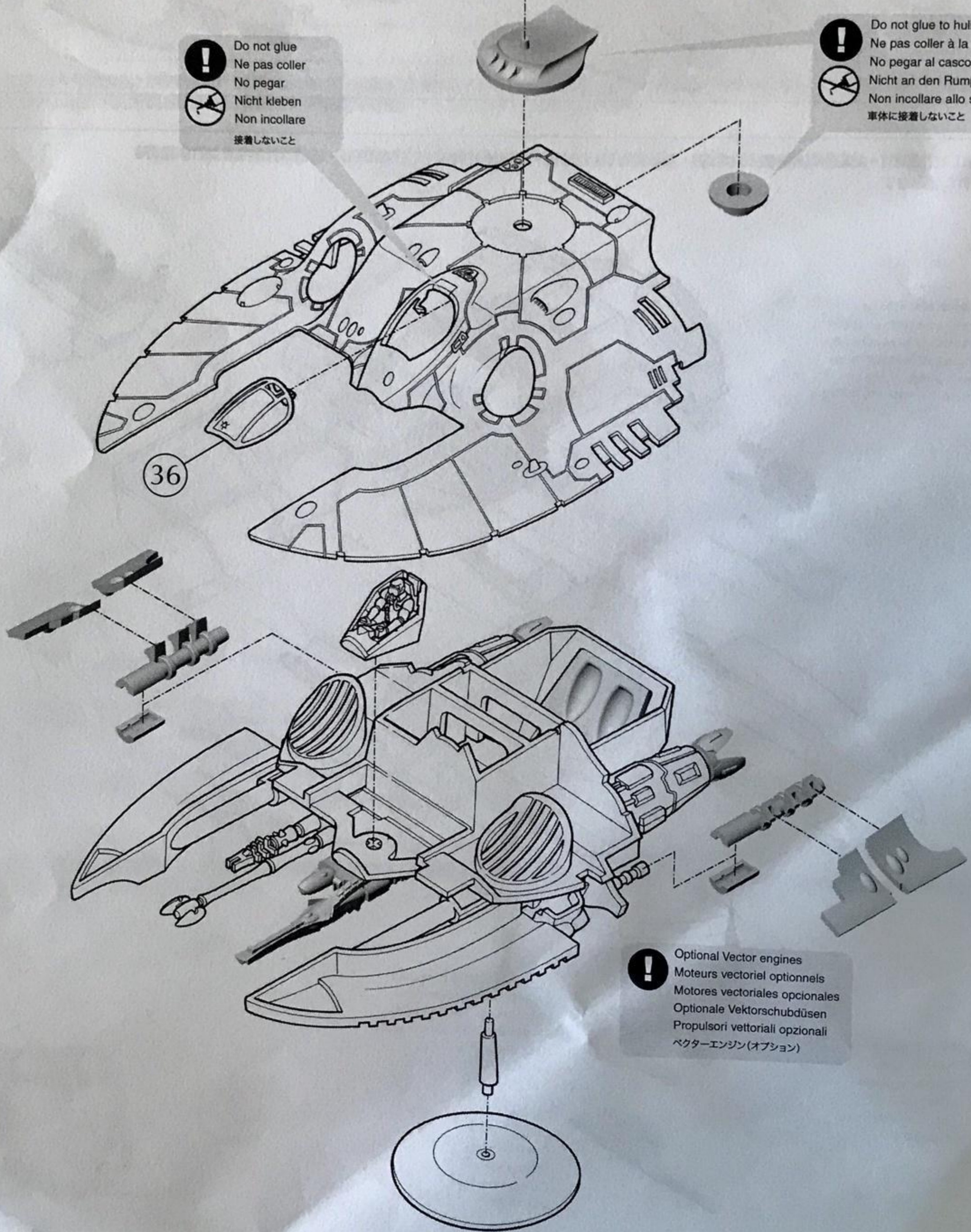

! Optional Vector engines
 Moteurs vectoriel optionels
 Motores vectoriales opcionales
 Optionale Vektorschubdüsen
 Propulsori vettoriali opzionali
 ベクターエンジン(オプション)