

WARHAMMER 40,000

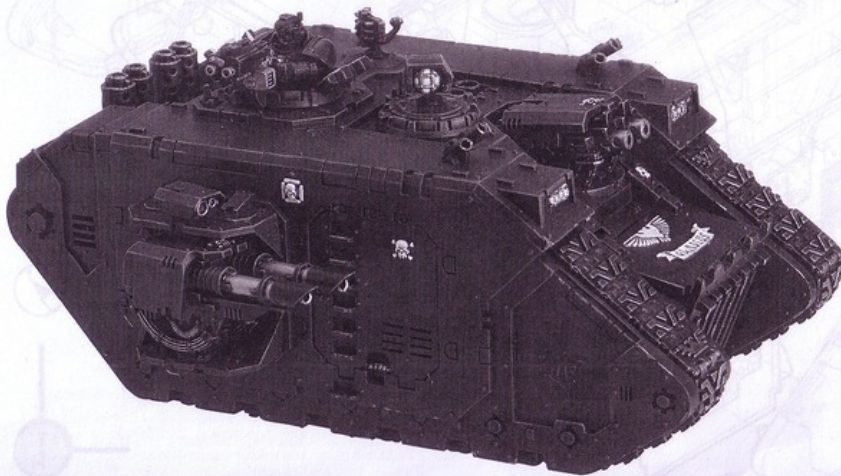

SPACE MARINE LAND RAIDER
LAND RAIDER SPACE MARINE
LAND RAIDER DE LOS
MARINES ESPACIALES

SPACE MARINE LAND RAIDER
LAND RAIDER DEGLI SPACE MARINE
スペースマリーン ランドレイダー



ENGLISH • Before assembling your model kit, read through these instructions carefully. To assemble this kit you will need some suitable adhesive for the metal or plastic parts and a sharp modelling knife. A pair of clippers can also be useful when removing the components from the sprue. Carefully clean off any plastic mould lines and injection markings using a modelling knife (remember to make cuts away from your body and fingers). Adult supervision is recommended when using adhesive and tools.

FRANÇAIS • Lisez attentivement ces instructions avant de commencer l'assemblage de votre maquette. Vous aurez besoin pour ce faire de colle adaptée pour les éléments en plastique ou en métal, ainsi que d'un couteau de modelisme. Une paire de pinces coupantes pourra être également utile pour détacher les éléments de leur grappe. Éliminez les traces de moulage et d'injection à l'aide d'un couteau de modelisme (n'oubliez pas de toujours couper vers l'extérieur, jamais vers vous). L'utilisation d'outils ou de colle doit se faire sous la surveillance d'un adulte.

ESPAÑOL • Antes de montar este kit, lee las instrucciones cuidadosamente. Para el montaje necesitas un pegamento para los componentes de metal y plástico y una cuchilla de modelismo. También puedes usar unas tenacillas para desmontar los componentes de la matriz. Retira las líneas de molde y rebabas con la ayuda de una cuchilla de modelismo (para evitar accidentes, recuerda siempre hacerlo en dirección contraria a tu cuerpo). Se recomienda la supervisión de un adulto al usar el pegamento y las herramientas.

DEUTSCH • Vor dem Zusammenbau deines Modells solltest du dir diese Bauanleitung genau durchlesen. Um diesen Bausatz zusammenzubauen, benötigst du passenden Klebstoff für die Metall- und Kunststoffteile sowie ein scharfes Bastelmesser. Eine Kneifzange ist ebenfalls nützlich. Entferne die Einzelteile mit der Kneifzange aus dem Gussstempel und säubere sie mit dem Bastelmesser sorgfältig von allen Gussresten und -spuren (denk daran, immer von Körper und Fingern weg zu schneiden). Kinder sollen Klebstoff und Werkzeuge nur unter Aufsicht eines Erwachsenen verwenden.

ITALIANO • Prima di assemblare il modello, leggi attentamente queste istruzioni. Per montarlo, avrai bisogno di colle adatte per i componenti di metallo e di plastica e di una taglierina da modellismo affilata. Possono essere utili anche un paio di tronchesine per rimuovere i componenti dallo sprue. Ripulisci attentamente tutte le linee e gli sfoghi di fusione con la taglierina (ricordati di usarla verso l'esterno, lontano dal corpo e dalle dita). Si raccomanda la supervisione di un adulto quando si utilizzano colle e strumenti da modellismo.

日本語：ミニチュアを組み立てる前に、組立説明書を良く読んでください。このキットを組み立てるうえで、プラパーツおよびメタルパーツに合う接着剤と、モデリングナイフが必要で、ランナーからパーツを切り離すにはニッパーが便利です。パーツのバリ、パーティングラインなどの不要部分をモデリングナイフなどでこそぎ取ってください（刃先を自分に向けないように注意しましょう）。接着剤や工具を使う時は、保護者による監督をおすすめします。

• KEY • LÉGENDE • CLAVE • LÉGENDE • LEGENDA • アイコン解説 •



• USE SUITABLE ADHESIVE •
• UTILISEZ UNE COLLE ADAPTEE •
• USA UN PEGAMENTO ADECUADO •
• PARADOSSEN SIEHE VERWENDUNG •
• USARE UNA COLLA ADATTA •
• 適切な接着剤をご使用下さい。



• DO NOT GRAB •
• NE PAS SERRER •
• NOY SERRAR •
• NICHT FASSEN •
• NON PRECILARE •
• 握らないで下さい。



• CUT SHARP •
• COUPER NET •
• CORTAR POR AGUJA •
• FREISCHNEIDEN •
• FREICARAR CORTA •
• ここを切り離して下さい。



• OPTIONAL EXTRA •
• OPTIONE SUPPLEMENTARIE •
• Opcionales Extra •
• OPTIONELLE EXTRA •
• OPCIONALE OPTICIONALI •
• オプションパーツ。



1

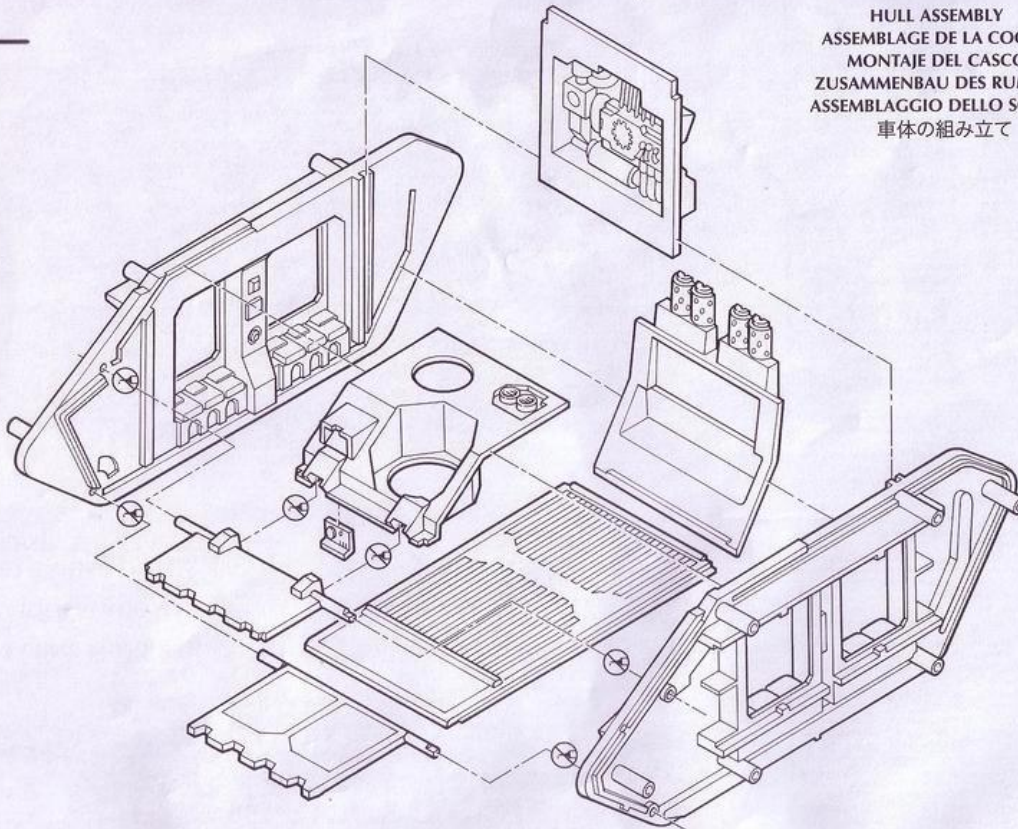

HULL ASSEMBLY
ASSEMBLAGE DE LA COQUE
MONTAJE DEL CASCO
ZUSAMMENBAU DES RUMPFES
ASSEMBLAGGIO DELLO SCAFO
車体の組み立て

2

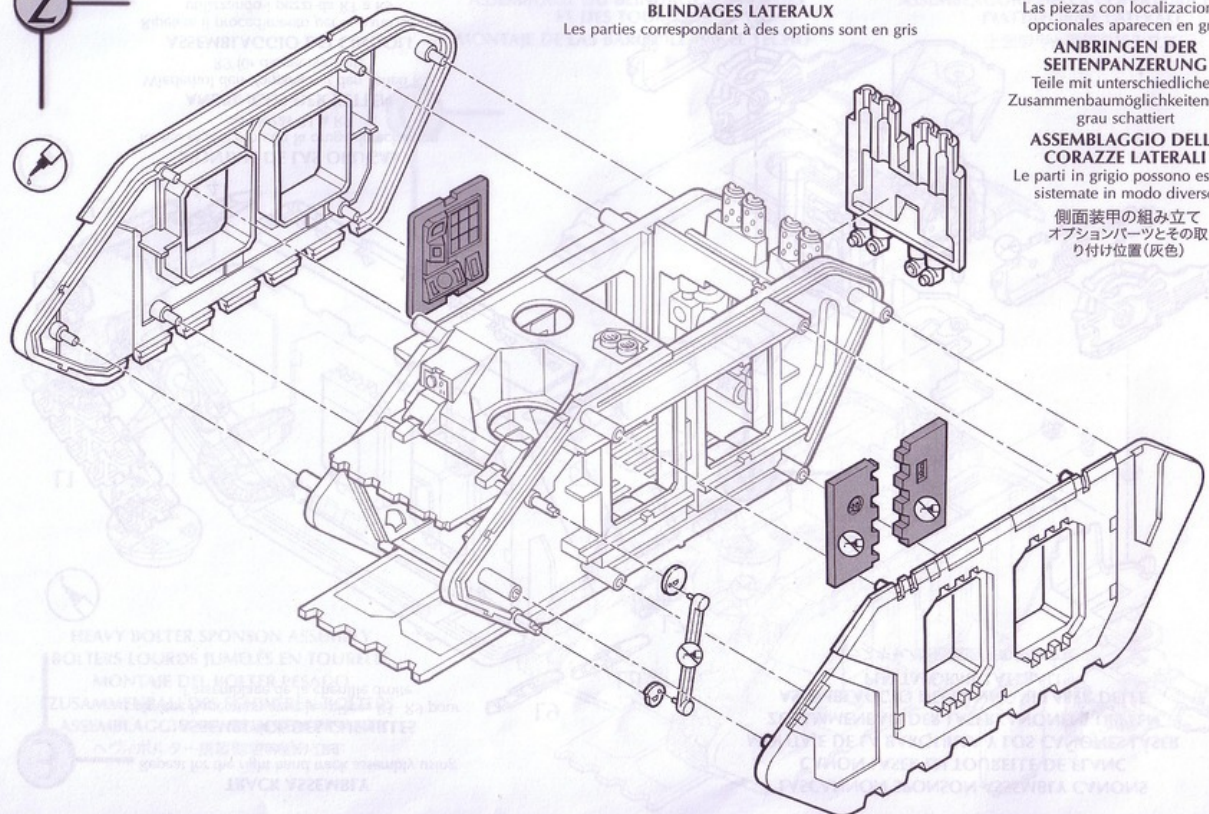

SIDE ARMOUR ASSEMBLY
Parts with optional locations are shaded grey.
BLINDAGES LATERAUX
Les parties correspondant à des options sont en gris

MONTAJE DEL BLINDAJE LATERAL
Las piezas con localizaciones opcionales aparecen en gris

ANBRINGEN DER SEITENPANZERUNG
Teile mit unterschiedlichen Zusammenbaumöglichkeiten sind grau schattiert

ASSEMBLAGGIO DELLE CORAZZE LATERALI
Le parti in grigio possono essere sistemate in modo diverso

側面装甲の組み立て
オプションパーツとその取
り付け位置(灰色)

HEAVY BOLTER SPONSON
BOLTERS LOURDS FUMETS EN TOUT
MONTAGE D'UN BOLTER MSALE
ZUSAMMENBAU DER SCHWEREN BOLTER
ASSEMBLAGGIO DEI BOLTER MSALE
СБОР БОЛТЕРОВ МСАЛЕ

DE...
TO...
CY...
P...
DE...
TO...
CY...
P...

3

TRACK ASSEMBLY

Repeat for the right hand track assembly using parts R1- R9

ASSEMBLAGE DES CHENILLES

répétez l'opération avec les pièces R1- R9 pour l'assemblage de la chenille droite

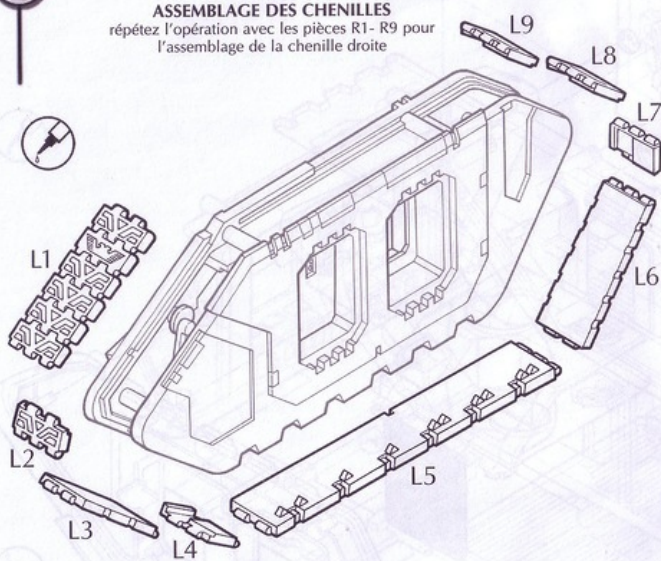

MONTAJE DE LAS ORUGAS

Repíte el proceso con la oruga derecha con las piezas R1 a R9

ANBRINGEN DER KETTEN

Wiederhol den Vorgang mit den Teilen R1- R9 für die rechte Seite

ASSEMBLAGGIO DEI CINGOLI

Ripetete il procedimento per la parte destra utilizzando i pezzi da R1 a R9

キャタピラの組み立て
R1-R9のパーツを使い、同じ手順
で右側も組み立ててくれ。

LASCANNON SPONSON ASSEMBLY CANONS
CANON LASER EN TOURELLE DE FLANC
MONTAJE DE LA BARQUILLA Y LOS CAÑONES LÁSER
ZUSAMMENBAU DER LASERKANONENKUPPELN
ASSEMBLAGGIO DEI CANNONI LASER DELLE PIATTAFORME LATERALI

ラスキャンノン搭載砲塔の組み立て

4

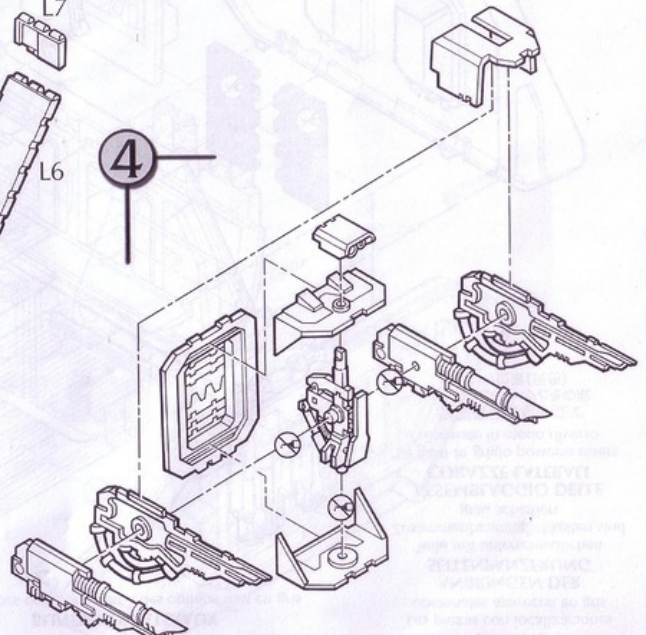

5

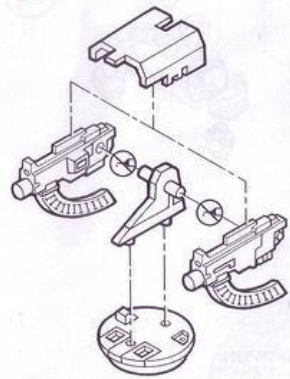

HEAVY BOLTER SPONSON ASSEMBLY
BOLTERS LOURDS JUMELÉS EN TOURELLE
MONTAJE DEL BOLTER PESADO
ZUSAMMENBAU DES SCHWEREN BOLTERS
ASSEMBLAGGIO DEI REQUIEM PESANTI
ヘヴィボルター搭載砲塔の組み立て

ROOF AND SPONSON ASSEMBLY
ASSEMBLAGE DU BLINDAGE SUPERIEUR
ET DES TOURELLES
MONTAJE DE LAS BARQUILLAS Y EL TECHO

6

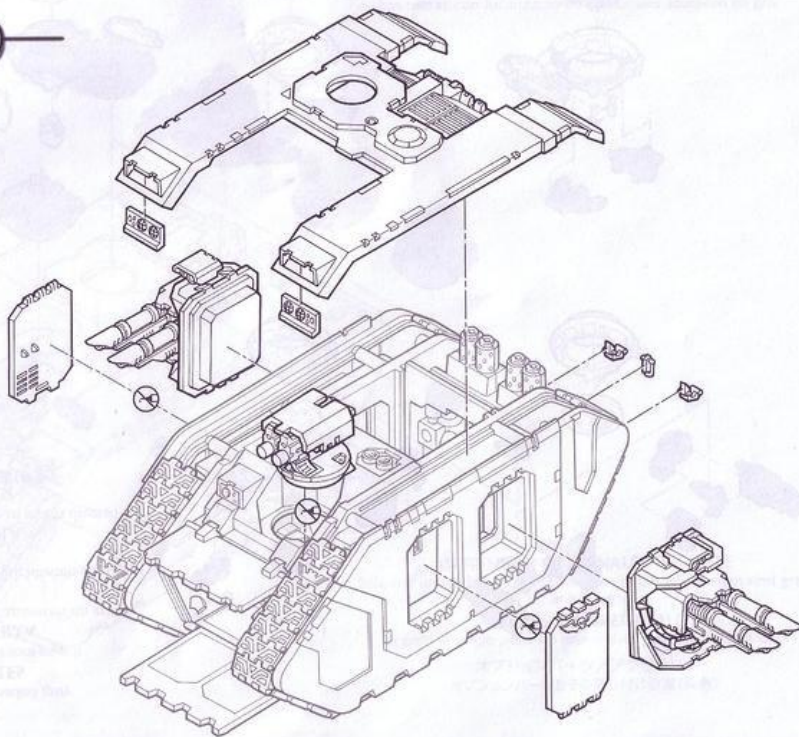

ZUSAMMENBAU VON DACH UND WAFFEN
ASSEMBLAGGIO DELLA COPERTURA E DELLE
PIATTAFORME LATERALI
上面装甲と砲塔の組み立て

7

CUPOLA VARIANTS

Parts with optional locations are shaded grey

VARIANTES D'ECOUTILLES

Les parties correspondant à des options sont en gris

VARIANTES DE LA ESCOTILLA

Las piezas con localizaciones opcionales aparecen en gris

LUKENVARIANTEN

Teile mit unterschiedlichen Zusammenbaumöglichkeiten sind grau schattiert

VARIANTI DELLA CUPOLA

Le parti in grigio possono essere sistemate in modo diverso

キューポラのバリエーション

オプションパーツとその取り付け位置(灰色)

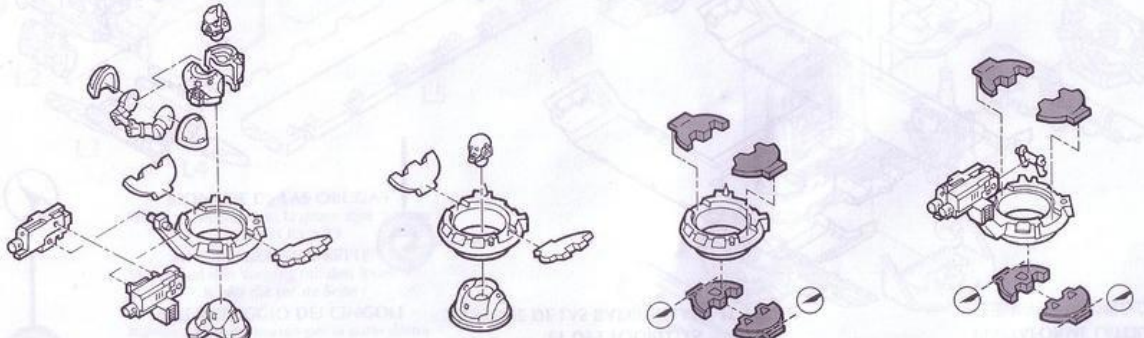
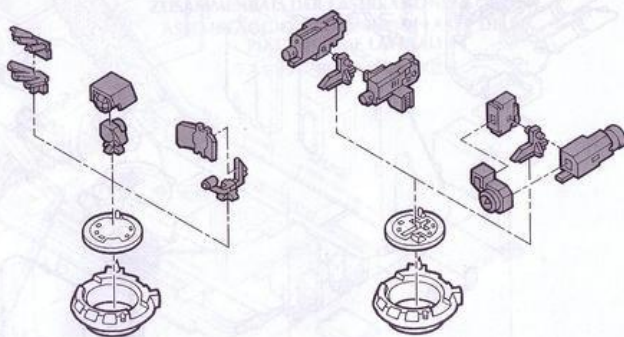

8



OPTIONAL ACCESSORY LOCATIONS
Parts with optional locations are shaded grey
LOCALISATION DES OPTIONS
Les parties correspondant à des options sont en gris
LOCALIZACIÓN DE ACCESORIOS OPCIONALES
Las piezas con localizaciones opcionales aparecen en gris

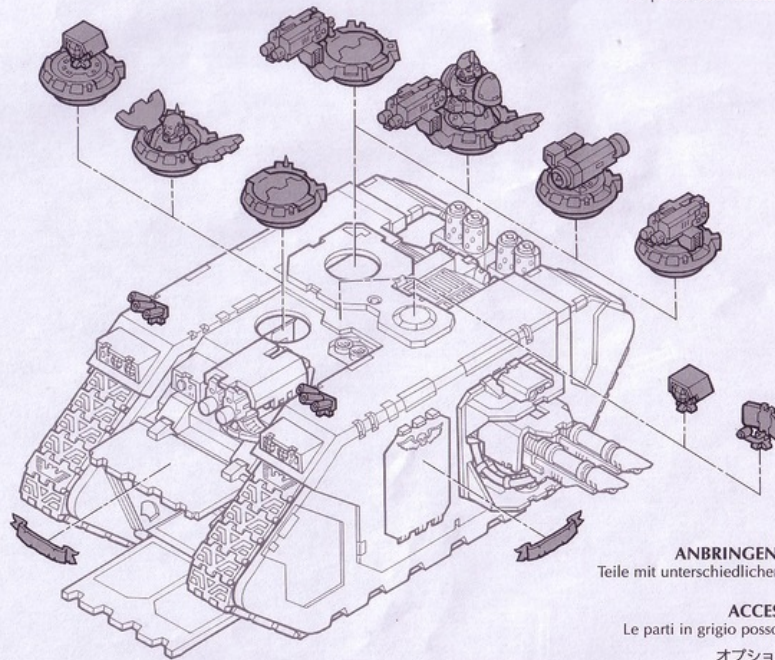

ANBRINGEN OPTIONALER BAUTEILE
Teile mit unterschiedlichen Zusammenbaumöglichkeiten sind grau schattiert

ACCESSORI OPZIONALI
Le parti in grigio possono essere sistemate in modo diverso

オプションパーツ/アクセサリ
オプションパーツとその取り付け位置 (灰色)